

haute  
savoie  
le Département



# Charte du balisage

des sentiers  
pédestres, VTT, équestres  
de randonnée en Haute-Savoie

Mars 2024



## Charte du balisage des sentiers de randonnée en Haute-Savoie

---

2

# Sommaire

<b>QUELQUES PRINCIPES</b> .....	<b>p. 03</b>
BALISAGE DES SENTIERS .....	p. 03
SUPPORTS .....	p. 06
<b>PANNEAU D'ACCUEIL</b> .....	<b>P. 07</b>
<b>POTEAU DIRECTIONNEL</b> .....	<b>P. 10</b>
<b>PICTOGRAMMES</b> .....	<b>P. 17</b>
<b>POTEAU BALISE</b> .....	<b>P. 25</b>
<b>PLAQUES INFORMATION ET SÉCURITÉ</b> .....	<b>P. 26</b>
<b>FIXATIONS</b> .....	<b>P. 28</b>
<b>ANNEXES ET AUTRES MOBILIERS</b> .....	<b>P. 29</b>
PLAQUE MURALE ET URBAINE .....	p. 30
PLAQUE INFORMATION - MODÈLES .....	p. 31
PLAQUE SÉCURITÉ - MODÈLES .....	p. 33
PLAQUE REFUGE .....	p. 37
PLAQUE PLAN DE SITUATION .....	p. 38
HÉLICE SUR POTEAU ROND (CAS PARTICULIER) .....	p. 39
<b>CONCLUSION</b> .....	<b>P. 40</b>

### CONTACT

#### Département de la Haute-Savoie

Unité Sports de Pleine Nature  
et dynamisation touristique  
Direction Tourisme et Sport  
tél : 04 50 33 58 20

## QUELQUES PRINCIPES

# Balisage des sentiers

La mise en place d'une charte du balisage des sentiers de randonnée en Haute-Savoie répond à plusieurs objectifs :

## Information

**Le balisage est un moyen d'information.**

C'est une composante du produit touristique, il constitue l'expression visible de la volonté d'ouverture de la collectivité locale vers le public. Il a pour fonction d'aider les randonneurs à suivre un itinéraire de promenade ou de randonnée en contribuant à rendre agréable la découverte. Il est la matérialisation du Plan Départemental d'Itinéraires de Promenades et de Randonnées.

## Cohérence

**La cohérence de la signalétique dans le département représente la signature de la collectivité dans l'espace naturel.**

Elle doit répondre à un souci de simplification, de clarté et de qualité. La multiplication du balisage trouble les utilisateurs, au risque d'aller à l'encontre des objectifs recherchés. La signalétique doit garantir une bonne lisibilité tout en s'intégrant dans les milieux et en les préservant.

## Protection

**Le balisage contribue à la protection de l'environnement.**

Il permet de gérer les flux de promeneurs dans les espaces naturels, en les orientant sur certains chemins. Il évite ainsi la démultiplication de sentiers qui nuisent à des milieux particulièrement fragiles. Le balisage choisi doit donc être adapté aux différents territoires et prendre en compte la pratique des différentes activités (randonnée pédestre, équestre, V.T.T.), ainsi que la fréquentation des personnes à mobilité réduite.

**Ces différentes considérations ont conduit le Département à prendre l'initiative de l'élaboration d'une "Charte départementale de balisage", destinée à introduire une harmonie, évitant les "double-emplois" et écartant les atteintes au paysage.**

Cette charte porte pour l'essentiel sur le balisage directionnel. Elle s'applique sur le réseau de sentiers de randonnées de plus de 5 000 km inscrits au PDIPR du Département de la Haute-Savoie.

### CONTACT

Département  
de la Haute-Savoie

Unité Sports de Pleine Nature  
et dynamisation touristique  
Direction Tourisme et Sport  
tél : 04 50 33 58 20

## QUELQUES PRINCIPES

## Le balisage directionnel

Pour renseigner le randonneur sur la direction qui est la sienne, il fallait choisir entre 2 familles de solutions :

**1** Le balisage directionnel basé sur la toponymie qui guide le randonneur d'une intersection à une autre, grâce à des panneaux signalant les différentes directions possibles (à droite, on va vers la chapelle de..., à gauche, on va vers le pont du berger...).

**2** Le balisage d'itinéraires prédéfinis, basé sur des noms de sentiers (sentier des marmottes, tour des crêtes...), des couleurs (boucle jaune, verte ou rouge) ou des numéros.

**Le Département a choisi la solution du balisage directionnel.**

En effet :

■ **Ce type de balisage est adapté à toutes les formes de randonnées** : il est universel et concerne la randonnée pédestre, la randonnée équestre et le V.T.T. Il parle aux visiteurs - touristes mais également aux habitants.

■ **Il donne au randonneur plus d'autonomie** : c'est à lui de se guider d'un point à un autre et de se fixer un itinéraire. Ce balisage directionnel s'accompagne, de manière complémentaire, d'informations embarquées : cartes, topo-guides et sites internet, applications. Il atténue la marque de l'homme sur les espaces naturels.

■ **Il permet une continuité sur l'ensemble du territoire** et peut être complété si besoin.

Par conséquent, lorsque cette charte est appliquée, sont abandonnés :

- le balisage basé sur les noms de sentiers, les couleurs, les numéros,
- la peinture sous toutes ses formes.

### CONTACT

#### Département de la Haute-Savoie

Unité Sports de Pleine Nature et dynamisation touristique  
Direction Tourisme et Sport  
tél : 04 50 33 58 20



# Charte du balisage des sentiers de randonnée en Haute-Savoie

1 Panneau d'accueil

4 Pictogramme

2 Poteau directionnel

5 Plaques information ou sécurité

3 Poteau balise

## QUELQUES PRINCIPES

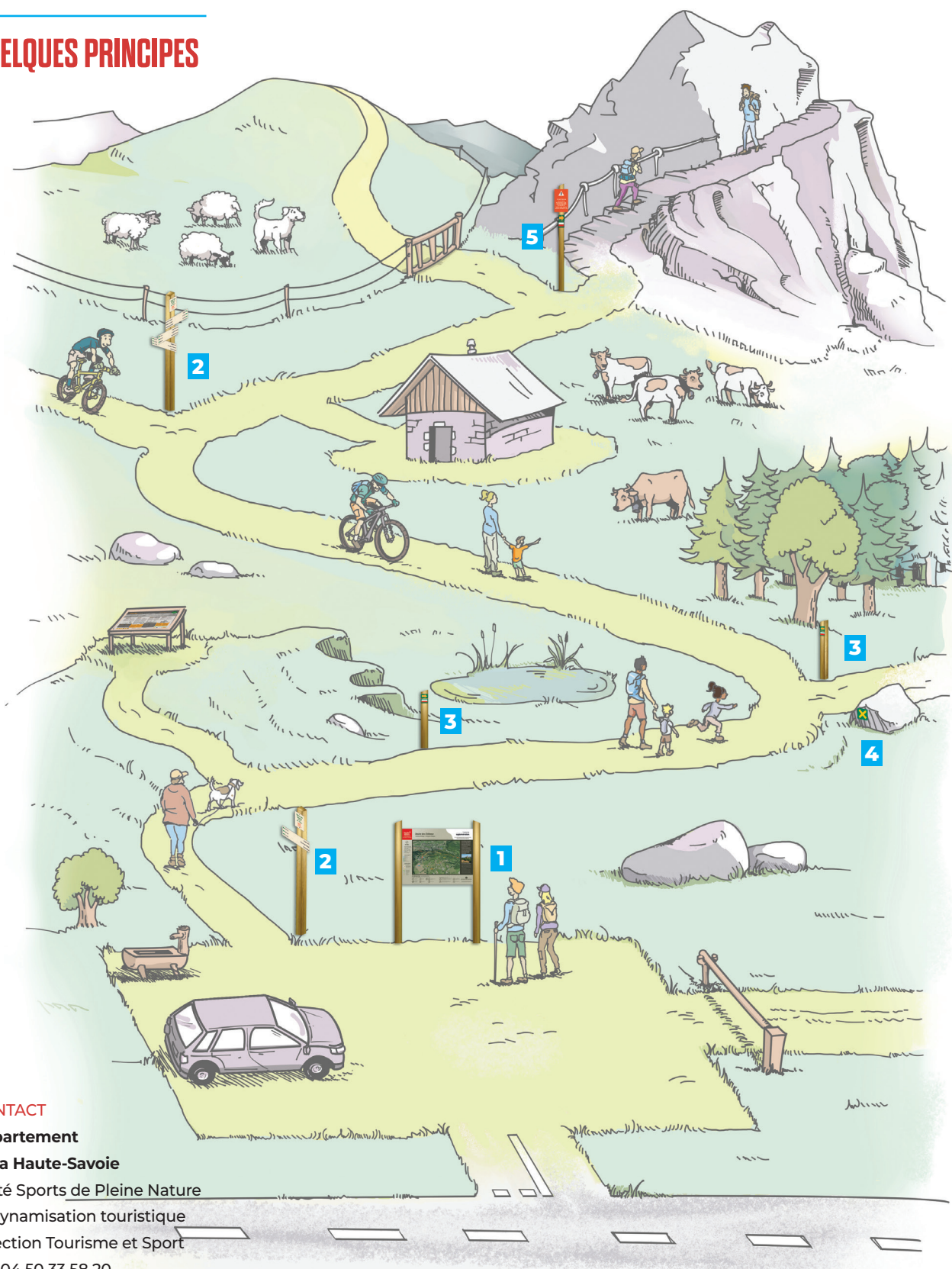

### CONTACT

Département de la Haute-Savoie

Unité Sports de Pleine Nature et dynamisation touristique  
Direction Tourisme et Sport  
tél : 04 50 33 58 20

## QUELQUES PRINCIPES

### 6 Objectifs :

#### 1

Accueillir et informer le randonneur ou le promeneur.

#### 2 3 4

Se repérer et renseigner sur la direction à prendre.

#### 2 5

Valoriser le territoire : lieux-dits, patrimoine, paysage...

### CONTACT

#### Département de la Haute-Savoie

Unité Sports de Pleine Nature et dynamisation touristique  
Direction Tourisme et Sport  
tél : 04 50 33 58 20

## Supports

### 1 Panneaux d'information et d'accueil

Ces panneaux contiennent l'information générale sur le site : intérêt, plan global avec les différents itinéraires, les sentiers accessibles à la randonnée pédestre, équestre et V.T.T., les recommandations à adopter en espace naturel, le fonctionnement du balisage, une information sur les points d'intérêts du site, l'identité et les coordonnées des organismes gestionnaires. Ils sont situés à proximité des départs de sentiers (parkings, points de départ privilégiés de nombreux sentiers balisés).

### Le balisage directionnel

#### 2 Poteau directionnel

Un poteau directionnel est nécessaire lorsque l'usager se trouve à une intersection d'itinéraires balisés où plus de 2 directions s'offrent à lui. Il supporte :

- 1 plaque de localisation avec le logo du Département ;
- de 1 à 3, et exceptionnellement 4 plaques directionnelles ;
- selon les cas, un ou des pictogrammes.

#### LA PLAQUE DE LOCALISATION

Fixée sur la partie sommitale du poteau et permettant à l'usager d'identifier où il se trouve et de se localiser, elle indique :

- le lieu-dit ;
- l'altitude ;
- le logo du Département.

#### LES PLAQUES DIRECTIONNELLES

Fixées généralement sur un poteau, éventuellement sur un mur ou un rocher, elles sont la base du balisage directionnel. Elles permettent à l'usager de s'orienter pour suivre ses choix de destinations. Elles indiquent :

- les directions ;
  - les temps de marche ;
  - le rappel des Sentiers de Grande Randonnée, Randonnée de Pays.
- Chaque plaque contient des directions indiquant le même sens (gauche ou droite). La clarté des plaques directionnelles dépend du choix de l'emplacement, de l'orientation du poteau et du choix des grandes directions.

#### 3 Poteaux balises

Petits poteaux, supports de pictogrammes, ils sont situés aux intersections où il n'y a pas de choix directionnel. Ils ont pour rôle de rappeler aux promeneurs et randonneurs qu'ils sont sur le bon itinéraire balisé. Ils sont implantés lorsque le sentier balisé croise d'autres chemins et que les supports naturels ne sont pas adaptés.

#### 4 Pictogrammes

Ils peuvent être présents sur le poteau directionnel 2 et le poteau balise 3. Ils peuvent aussi être fixés sur un support naturel 4. Les pictogrammes remplacent avantageusement le marquage à la peinture et peuvent être appelés à une utilisation fréquente, avec modération toutefois.

#### 5 Plaques information et sécurité

Ces panneaux permettent d'apporter :

- des informations de précision sur l'itinéraire ou un rappel comportemental à adopter (panneau de couleur beige).
- des recommandations liées à la sécurité du pratiquant (panneau de couleur rouge).

# Charte du balisage des sentiers de randonnée en Haute-Savoie

## PANNEAU D'ACCUEIL

# Partie informative

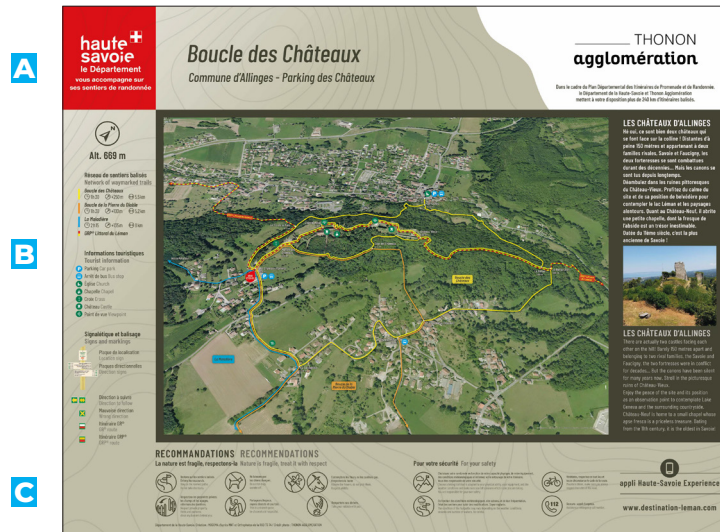

7

### A noter :

- Pour les itinéraires en boucle de type pédestre, le panneau est conçu de manière à représenter l'itinéraire dans sa globalité ou un pourcentage significatif de celui-ci.
- Pour les itinéraires longues distances ou les itinéraires V.T.T. et équestre, l'itinéraire peut être sectionné et représenté par tronçons homogènes (une indication est ajoutée à l'extrémité de la partie représentée pour traduire la continuité).
- L'ensemble du panneau est bilingue français / anglais.

### CONTACT

**Département de la Haute-Savoie**  
 Unité Sports de Pleine Nature et dynamisation touristique  
 Direction Tourisme et Sport  
 tél : 04 50 33 58 20

## Contenu

La partie informative (900 mm x 710 mm) est divisée en trois zones. Il est également possible d'insérer l'encart "refuge".

**A Une zone supérieure** destinée à présenter le nom d'un itinéraire ou d'un ensemble d'itinéraires accessibles depuis le point de départ, son nom, son altitude, ainsi que la commune sur laquelle est situé le panneau. Cette partie valorise également les gestionnaires (logos, messages).

**B Une partie centrale** regroupant 2 types d'informations :

- La représentation cartographique du ou des itinéraires accessibles depuis le point de départ, ainsi que les points d'intérêts sur le secteur, les caractéristiques techniques des itinéraires représentés, ainsi qu'un rappel sur le fonctionnement du balisage.
- Les informations (texte et photo) sur le patrimoine naturel, architectural,... situé à proximité de ou des itinéraires.

**C Une zone inférieure** présentant les recommandations d'usages en termes de randonnée sous forme de pictogrammes commentés, regroupées en 2 thématiques :

**La nature est fragile, respectons-la :**

- Restons sur les sentiers balisés.

Évitons les raccourcis.

- Respectons les propriétés privées, les champs et les alpages, refermons les barrières.
- Ne laissons pas les chiens divaguer.
- Partageons l'espace, soyons discrets et courtois.
- Contemplons les fleurs, ne les cueillons pas. Respectons la faune.
- Rempportons nos déchets.

### Pour votre sécurité :

- Choisissez votre randonnée en fonction de votre capacité physique, de votre équipement, des conditions météorologiques et informez votre entourage de votre itinéraire. Vous êtes responsable de votre sécurité.
- En fonction des conditions météorologiques, des saisons, et de leur fréquentation, l'état des sentiers peut subir des modifications. Soyez vigilants.
- Vététistes, respectez en tout lieu et toute circonstance le code de la route.
- 112 Secours : appel d'urgence.

### Pour en savoir plus :

- Application Haute-Savoie Expérience.
- Site internet de la destination touristique.

Charte du balisage des sentiers de randonnée en Haute-Savoie

**PANNEAU D'ACCUEIL**

**Partie informative**

**Support**

8 **Descriptif :**

Ensemble du panneau en stratifié compact avec inclusion  
Dimensions : 1000 mm x 710 mm et 10 mm d'épaisseur.

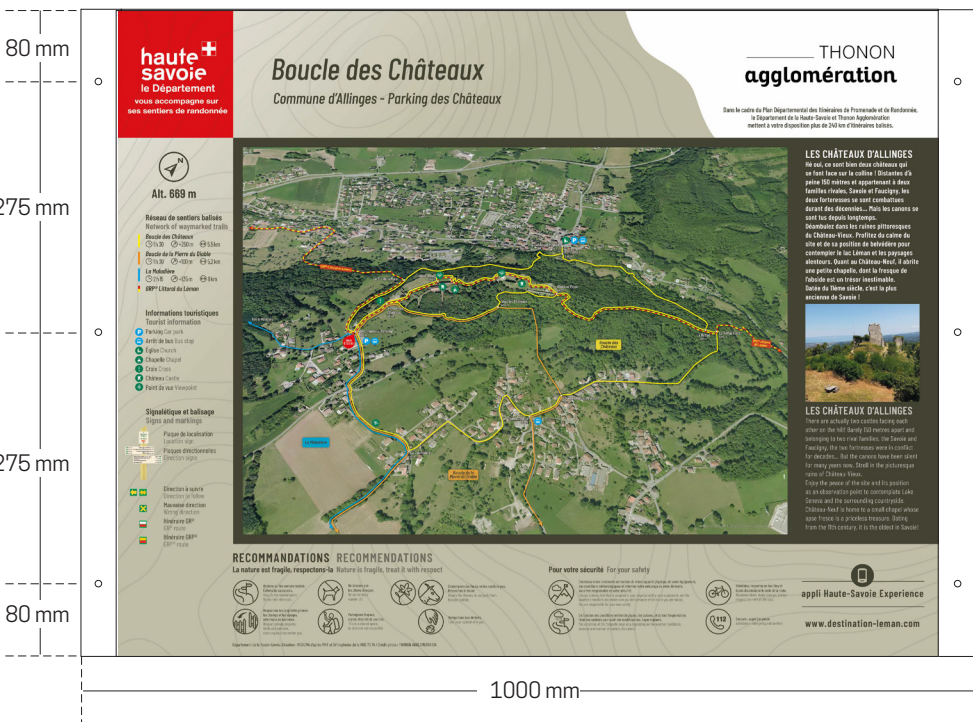
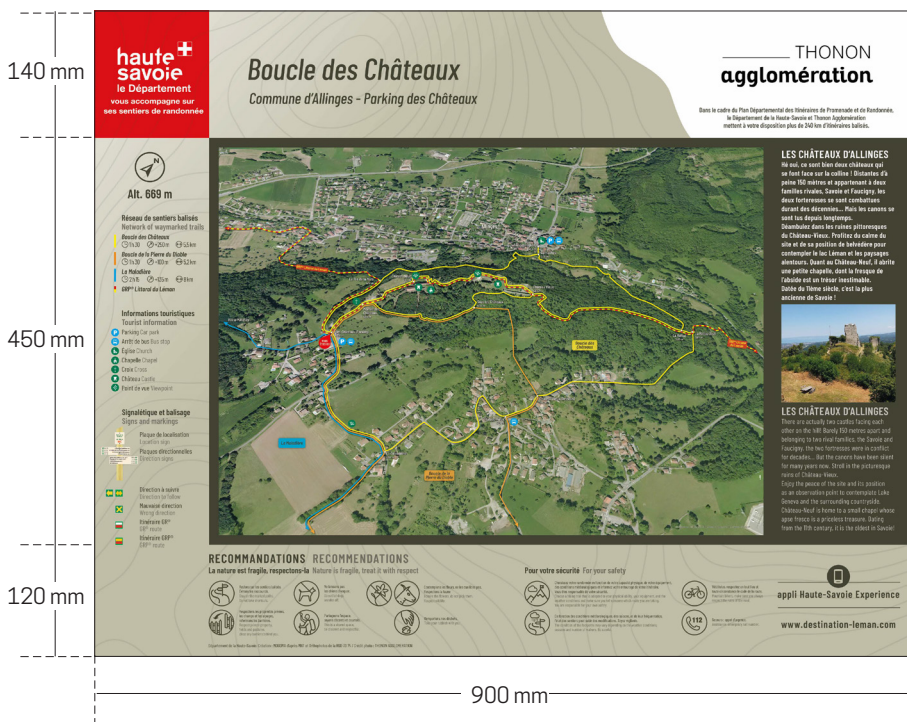

**CONTACT**

**Département de la Haute-Savoie**

Unité Sports de Pleine Nature et dynamisation touristique  
Direction Tourisme et Sport  
tél : 04 50 33 58 20

## PANNEAU D'ACCUEIL

9

### Assemblage partie informative sur poteaux :

#### Insertion du panneau dans 2 poteaux bois carrés :

Longueur 1850 mm.

Section : 100 mm.

Fente de 11 mm d'épaisseur sur 50 mm de profondeur.

**Fixation de la partie informative** par trois points par poteau, diamètre 6 mm.

**Finition** : trous obstrués par des bouchons en bois.  
Hauteur hors sol de l'ensemble : 1850 mm  
Largeur hors tout : 1100 mm.  
Fixation au sol par 2 fers platine.

#### CONTACT

#### Département de la Haute-Savoie

Unité Sports de Pleine Nature et dynamisation touristique  
Direction Tourisme et Sport  
tél : 04 50 33 58 20

## Partie informative

### Structure

- 1 Vue de profil de la fente.
- 2 Vue de face de la fente.
- 3 Structure complète (profil).

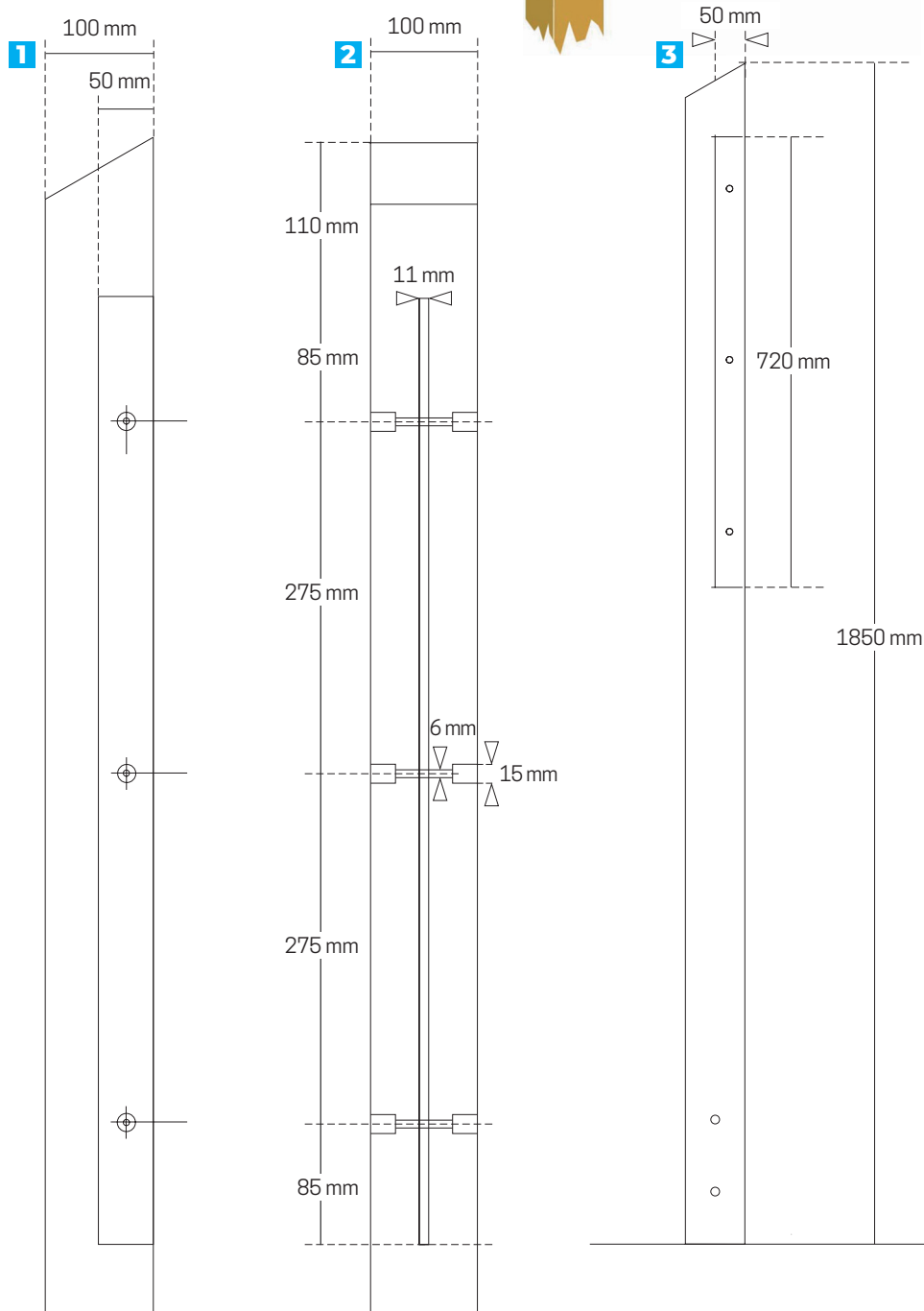

## POTEAU DIRECTIONNEL

### Plaque de localisation :

■ Lieu-dit avec altitude.

#### Descriptif :

**Texte :** contenu composé de 1 à 3 lignes de texte.

10

### Plaque directionnelle :

■ Une direction par plaque, droite ou gauche.

■ Sur la plaque, les indications de lieu sont organisées du plus près au plus loin : le lieu atteint en 0 h 15 est indiqué avant celui atteint en 0 h 45.

■ Les temps sont calculés pour un randonneur à pied en fonction des moyennes départementales.

■ Pictogrammes ajoutés après une direction (GR, GRP).

#### Descriptif :

**Texte :** contenu composé de 1 à 4 lignes de texte.

#### CONTACT

#### Département de la Haute-Savoie

Unité Sports de Pleine Nature et dynamisation touristique  
Direction Tourisme et Sport  
tél : 04 50 33 58 20

## Contenu

### Plaque de localisation



### Plaque directionnelle

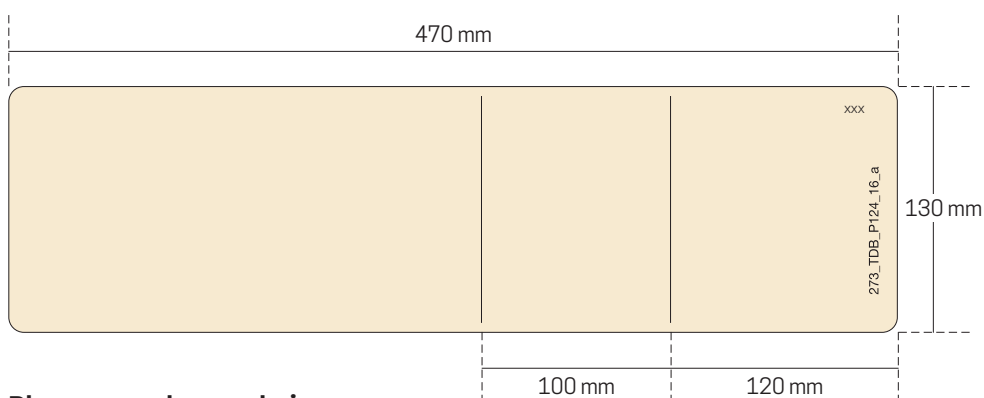
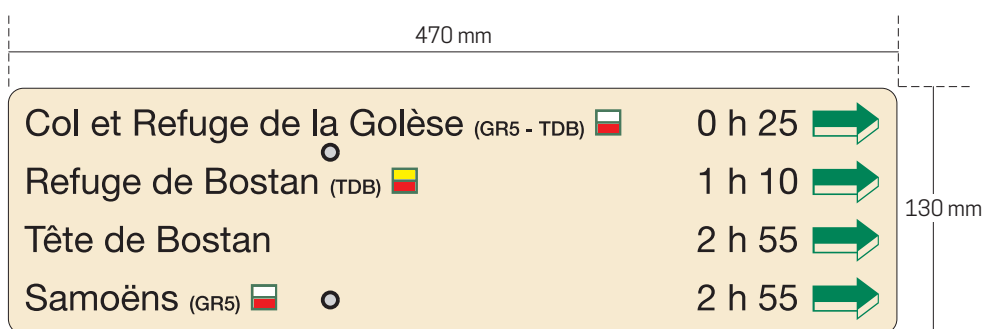

#### Plaque murale ou urbaine :

pour de rares cas d'implantation : applique murale ou sur rocher ou sur mobilier urbain (candélabre par ex.), panneau qui intègre lieu-dit avec altitude et directions.

Format : 500 mm x 240 mm.  
Plus de précisions en annexe.



## POTEAU DIRECTIONNEL

# Typographie

## Plaque de localisation

### HELVETICA Neue bold

- Pour l'indication de lieu-dit : corps 80.
- Pour l'indication des sous-titres (complément du lieu-dit) : corps 45.
- Pour l'indication de l'altitude : corps 60.

ABCDEFGHIJKLMNOPQRSTUVWXYZ  
abcdefghijklmnopqrstuvwxyz  
1234567890

Pour tous ces textes :  
utilisation de bas de casse avec une capitale au début de chaque nom.

Exemple: **Col des Annes**

## Plaque directionnelle

### HELVETICA Neue roman

- Pour l'indication des directions et temps : helvetica Neue roman corps 55.

Exemple: 0 h 45

ABCDEFGHIJKLMNOPQRSTUVWXYZ  
abcdefghijklmnopqrstuvwxyz  
1234567890

#### CONTACT

#### Département de la Haute-Savoie

Unité Sports de Pleine Nature  
et dynamisation touristique  
Direction Tourisme et Sport  
tél: 04 50 33 58 20

## Flèches

### POTEAU DIRECTIONNEL

Flèches destinées aux plaques directionnelles :

1 2

1

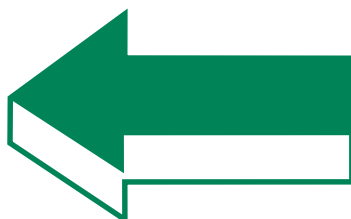

2

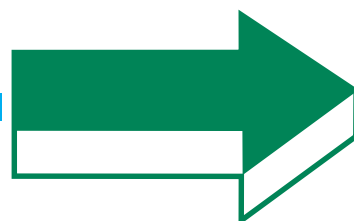

12

Flèches destinées aux plaques murales et urbaines :

1 2 3 4 5 6

Exceptionnellement :

7

3

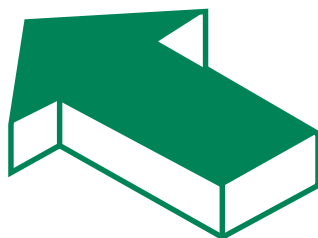

4

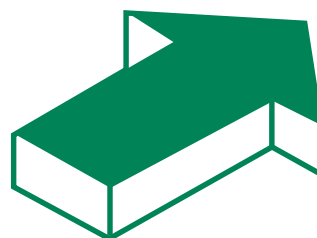

5

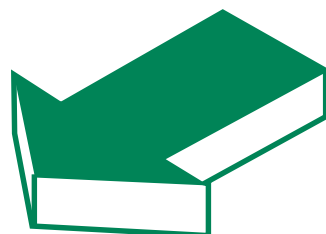

6

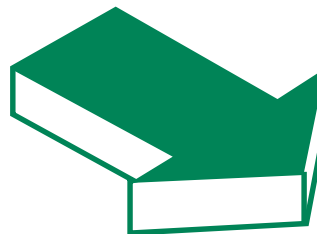

7

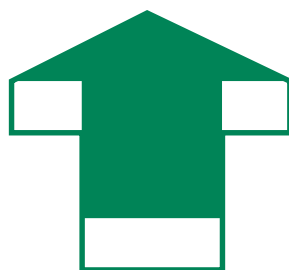

#### CONTACT

Département de la Haute-Savoie

Unité Sports de Pleine Nature et dynamisation touristique  
Direction Tourisme et Sport  
tél : 04 50 33 58 20

## Support

### Plaque de localisation

#### POTEAU DIRECTIONNEL

##### Descriptif :

■ **Matériau :** stratifié compact de 13 mm gravée, type Trespa Météon®.

■ **Couleur :** beige champagne.

■ **Lettrage et logo du Département** (vert, rouge et blanc).

Vert Pantone 348

Jaune Pantone 116

Rouge Pantone 485

##### ■ **Dimensions :**

200 mm x 160 mm.

■ **Lettrage et logo du Département** réalisé par gravure en creux en 3D et peint avec une peinture polyuréthane bi-composant.

■ **Finition :** angles arrondis et chanfrein sur chaque côté.

■ **Fixation :** face avant par 2 perçages diam. 5,2 mm fraisés coniques diam.10 mm, 2 vis bois inox peintes «couleur champagne» Beige Pantone 155, diam. 5 mm, longueur 60 mm.

##### CONTACT

##### Département de la Haute-Savoie

Unité Sports de Pleine Nature et dynamisation touristique  
Direction Tourisme et Sport  
tél: 04 50 33 58 20

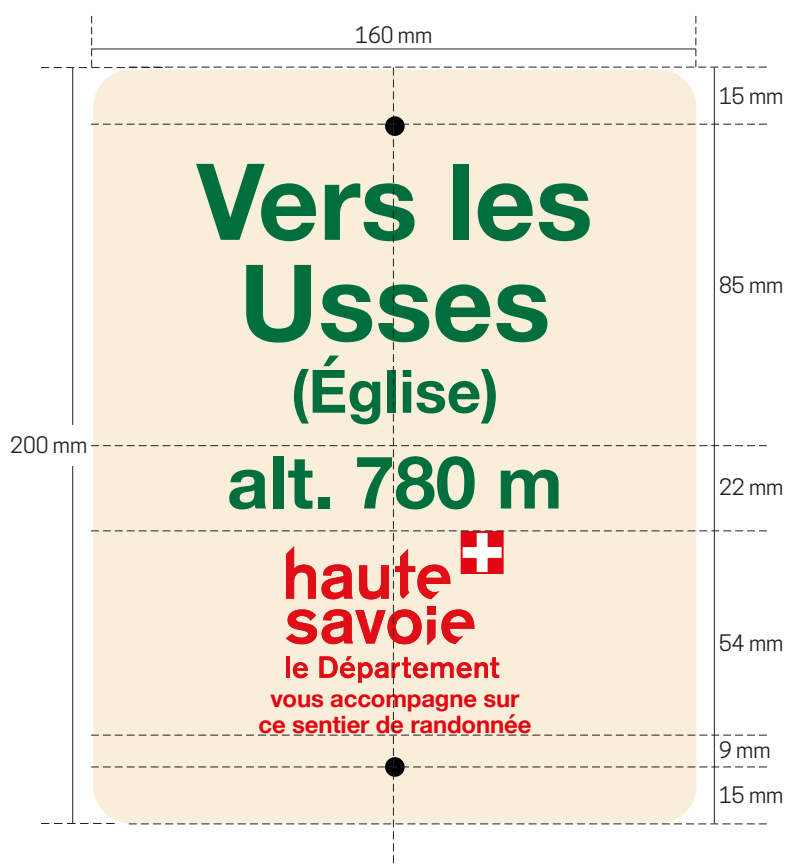

## POTEAU DIRECTIONNEL

### Recto :

■ **Matériau :** stratifié compact de 13 mm gravée, type Trespa Météon®.

■ **Couleur :** beige champagne. Lettrage et logos (noir, vert, blanc, jaune et rouge). Vert Pantone 348, Jaune Pantone 116, Rouge Pantone 485.

■ **Dimensions :** 470 mm x 130 mm.

■ **Lettrage et pictogrammes (GR, GRP)** réalisés par gravure en creux en 3D et peints avec une peinture polyuréthane bi composant.

■ **Finition :** angles arrondis et chanfrein sur chaque côté.

■ **Fixation :** selon orientation de la plaque directionnelle, soit face avant avec 2 perçages traversants de 5,2 mm fraisés.

2 vis bois inox peintes «couleur champagne» Beige Pantone 155, diam. 5 mm, longueur 60 mm.

Soit positionnement en angle : pré-perçage non traversant de la plaque en face arrière et fixation avec platine «W»inox.

### CONTACT

#### Département

#### de la Haute-Savoie

Unité Sports de Pleine Nature et dynamisation touristique  
Direction Tourisme et Sport  
tél : 04 50 33 58 20

## Support

### Plaque directionnelle

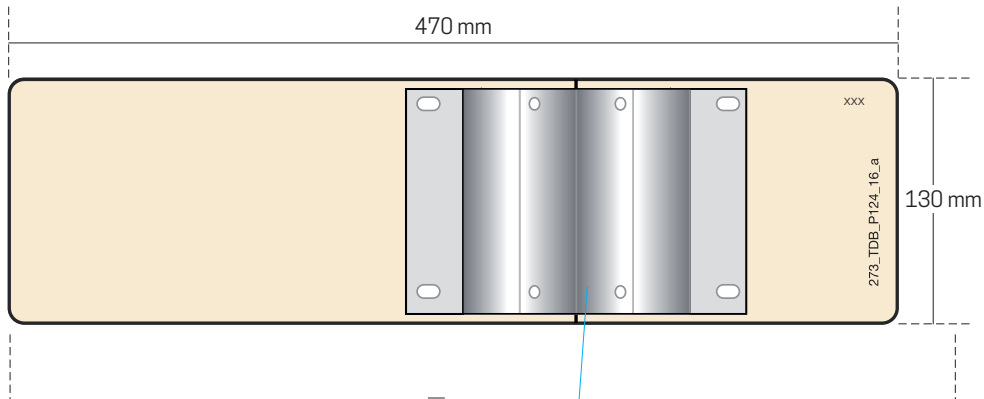
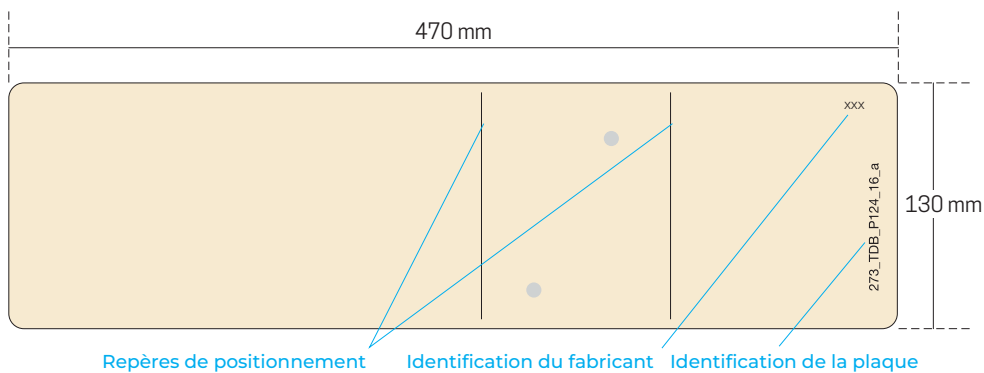

Platine inox «W» pour fixation sur angle poteau

### Verso :

- Numéro d'identification.
- Trait(s) de positionnement gravés.
- Identification du prestataire fabricant.
- Pour fixation sur angle, 4 pré-perçages pour la fixation de la platine inox.

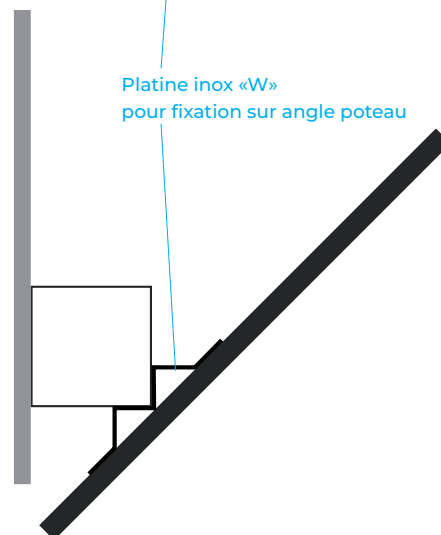

## POTEAU DIRECTIONNEL

# Structure

## Montage

- 1 Vue de face
- 2 Vue de profil
- 3 Détail des angles de coupe

15

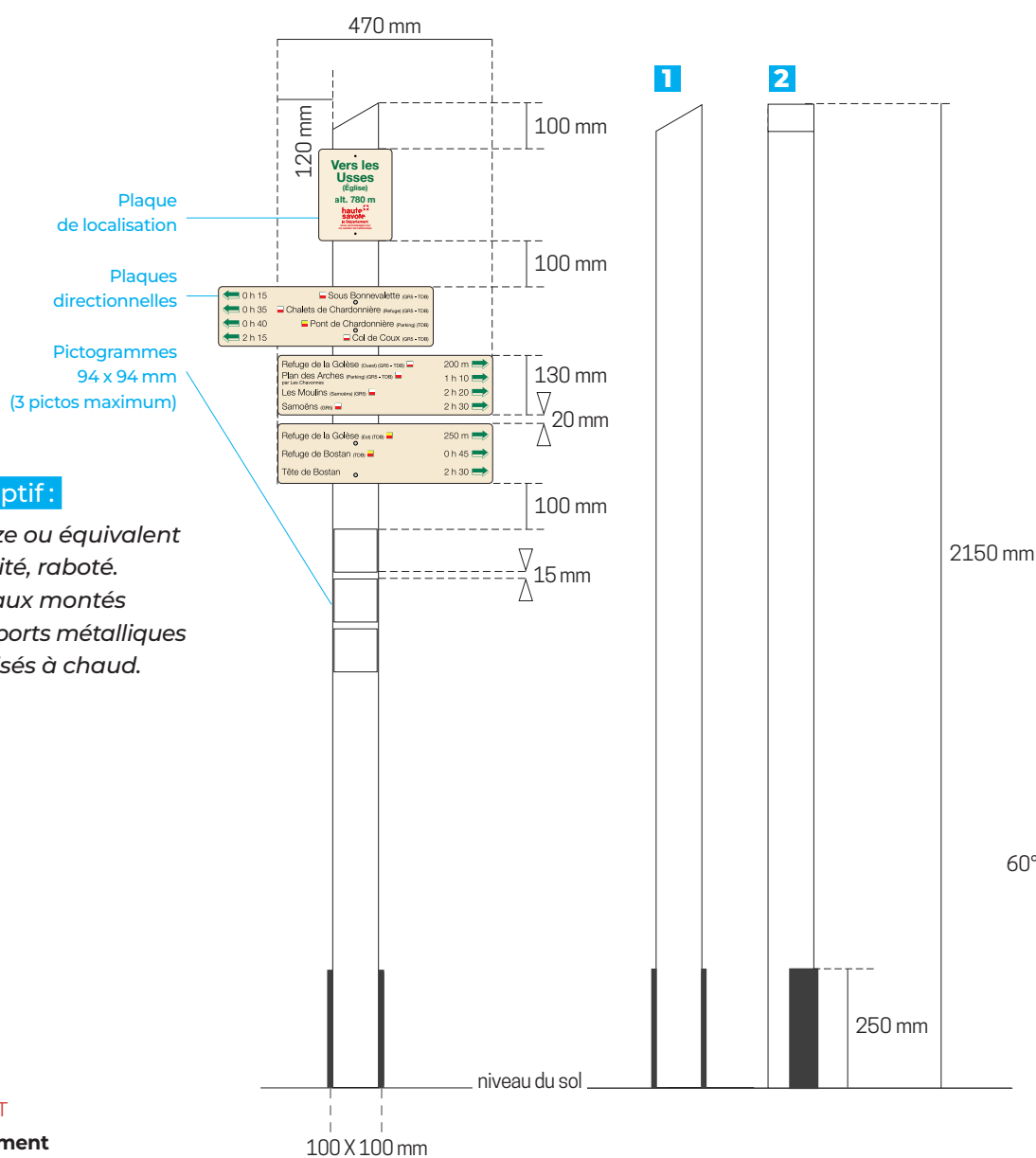

### Descriptif :

- Mélèze ou équivalent non traité, raboté.
- Poteaux montés sur supports métalliques galvanisés à chaud.

### CONTACT

#### Département de la Haute-Savoie

Unité Sports de Pleine Nature et dynamisation touristique  
 Direction Tourisme et Sport  
 tél : 04 50 33 58 20

## POTEAU DIRECTIONNEL

16

### Fixation en angle de la plaque directionnelle :

■ La fixation (en position à 45°) est réalisée par l'intermédiaire d'un support métallique invisible depuis la face avant.

■ Le dispositif de fixation est composé d'une platine en inox en forme de "w" de 180 x 120 mm.

■ Le "w" est fixé sur le poteau bois par l'intermédiaire de vis à bois, la plaque est ensuite fixée par la face arrière sur le "w".

## Structure

### Assemblage

1 Plaque directionnelle : vue en coupe

2 Plaque directionnelle : face arrière

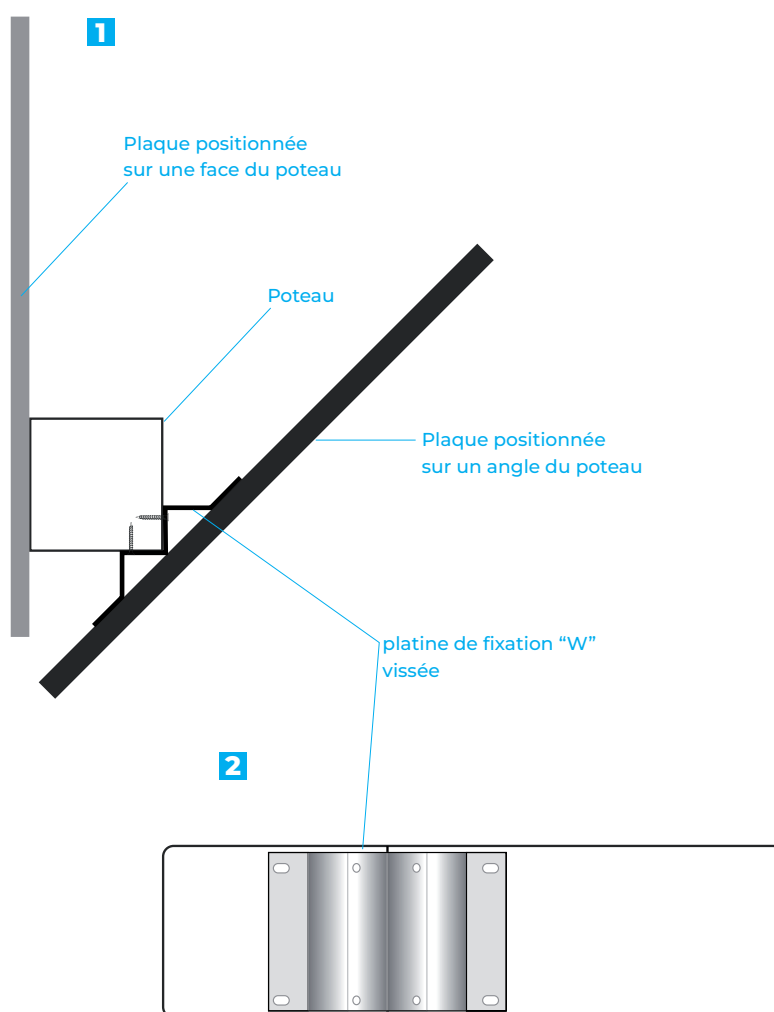

### CONTACT

#### Département de la Haute-Savoie

Unité Sports de Pleine Nature  
et dynamisation touristique  
Direction Tourisme et Sport  
tél : 04 50 33 58 20

## Contenu

### Utilisation des pictogrammes

Petites plaques placées sur les poteaux directionnels ou les balises, les pictogrammes sont destinés à compléter l'information fournie par les plaques directionnelles.

Certains pictogrammes peuvent également être placés sur des murs, du mobilier urbain, des rochers ou des arbres. Dans ce cas, ils remplacent le balisage traditionnel à la peinture.

### 4 familles

■ **Les pictogrammes directionnels** : flèches jaunes sur fond vert indiquant le sens du sentier. Ils sont implantés lorsque le sentier balisé croise d'autres chemins non balisés PDIPR. Ils ont pour rôle de rappeler aux promeneurs et randonneurs qu'ils suivent le bon itinéraire balisé. Ces pictogrammes sont référencés type C.

■ **Les pictogrammes indiquant la nature et le type d'usage des sentiers** (G.R., G.R. de Pays, V.T.T., équestre, accessibilité aux personnes à mobilité réduite). Ces pictogrammes sont référencés types D et U.

■ **Les pictogrammes signalant des services** : point d'eau, poste de secours, gîte / refuge avec ou sans restauration... Ces pictogrammes sont référencés type E.

■ **Les pictogrammes indiquant les points remarquables** (point de vue, table de lecture), à l'accès aux sites d'activités sportives (Via Ferrata, parapente...) et ceux relatifs aux consignes particulières. Ces pictogrammes sont référencés types B et F.



#### CONTACT

#### Département de la Haute-Savoie

Unité Sports de Pleine Nature et dynamisation touristique  
Direction Tourisme et Sport  
tél : 04 50 33 58 20

## PICTOGRAMMES

18

### Descriptif :

■ **Matériau :** tôle d'aluminium 10/10e laquée, cuite au four.

■ **Pictogrammes** sérigraphiés encre U.V. directement sur la plaque. Deux couches de vernis U.V. polyester (garantie minimale 10 ans).

### ■ Couleur :

Vert Pantone 348

Jaune Pantone 116

Rouge Pantone 485

Beige Pantone 155

### ■ Dimensions :

94 mm x 94 mm.

■ **Finition :** angles arrondis.

■ **Fixation :** face avant par 4 perçages diam. 5 mm, vis bois, métal ou cheville à frapper selon support (cf. détail de fixations p 25).

### CONTACT

#### Département

#### de la Haute-Savoie

Unité Sports de Pleine Nature  
et dynamisation touristique  
Direction Tourisme et Sport  
tél : 04 50 33 58 20

## Direction et nature du sentier

### Pictogrammes directionnels - type C



C1 - droite / gauche

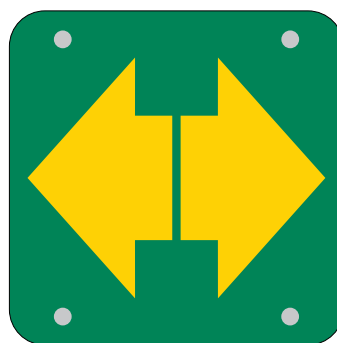

C2 - continuité

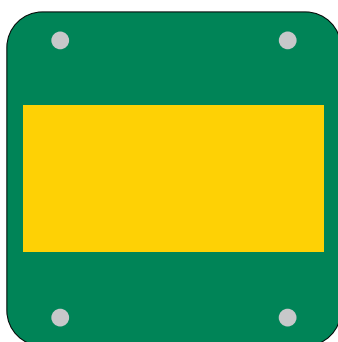

C3 - itinéraire pédestre



C4 - mauvaise direction

### Pictogrammes nature du sentier - type D

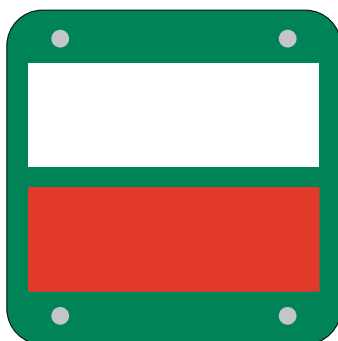

D1 - GR

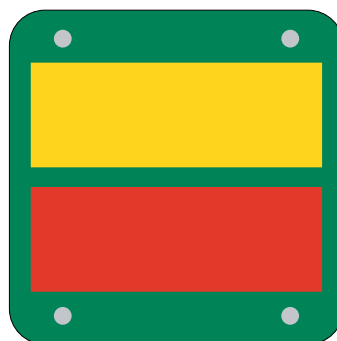

D2 - GRP

## PICTOGRAMMES

### Descriptif :

■ **Matériau :** tôle d'aluminium 10/10e laquée, cuite au four.

■ **Pictogrammes** sérigraphiés encre U.V. directement sur la plaque. Deux couches de vernis U.V.

(garantie minimale 10 ans).

■ **Dimensions :** 117,5 mm x 94 mm.

■ **Finition :** angles arrondis.

■ **Fixation :** face avant par 4 perçages diam. 5 mm, vis bois, métal ou cheville à frapper selon support (cf. détail de fixations p 25).

■ **Couleur :** Pictogramme VTT jaune orangé (Pantone 1375) sur fond blanc.

■ **Zone de positionnement** du numéro / niveau de difficulté du parcours, placée sous le pictogramme.

■ Le numéro et niveau de difficulté est donné par une vignette de couleur autocollante numérotée (Police : Arial bold 55).

### CONTACT

#### Département de la Haute-Savoie

Unité Sports de Pleine Nature et dynamisation touristique  
Direction Tourisme et Sport  
tél : 04 50 33 58 20

## Types d'usagers : vététistes

### Pictogrammes type d'usage du sentier - type U

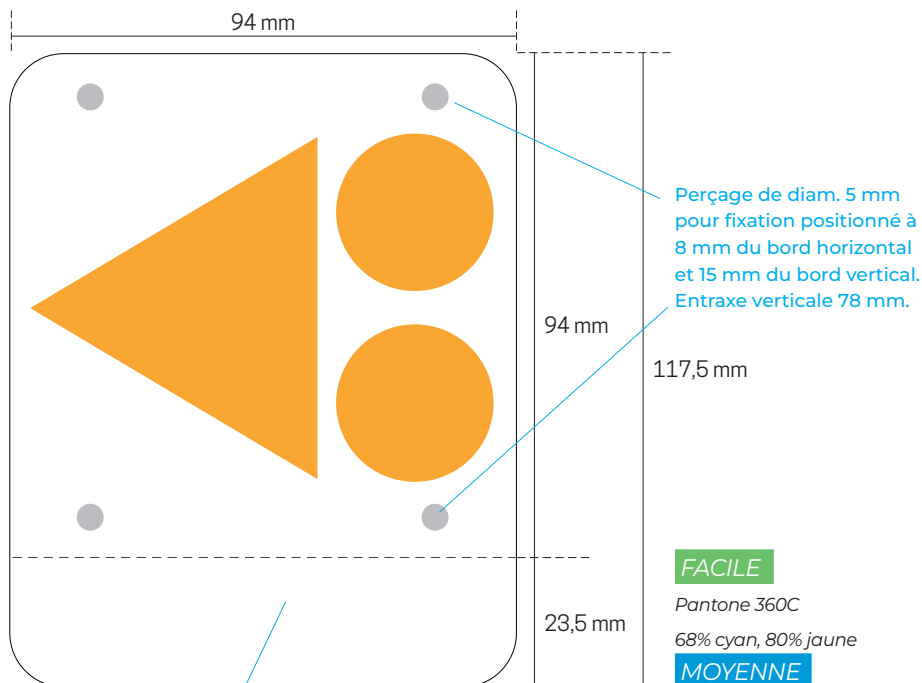

Zone d'emplacement de l'identification des parcours



Capacité : 4 parcours, 4 autollants

#### FACILE

Pantone 360C

68% cyan, 80% jaune

#### MOYENNE

Pantone Process Blue

100% cyan, 10% magenta,

10% noir

#### DIFFICILE

Pantone 485C

95% magenta,

100% jaune

#### TRÈS DIFFICILE

100% noir

### 3 dispositions possibles

Le sens du pictogramme indique le sens du circuit VTT

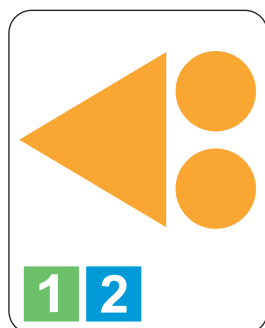

U1 - gauche

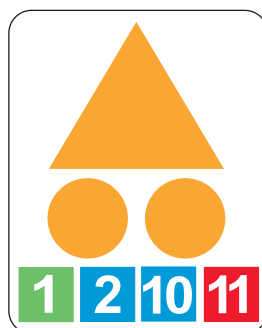

U2 - continuité

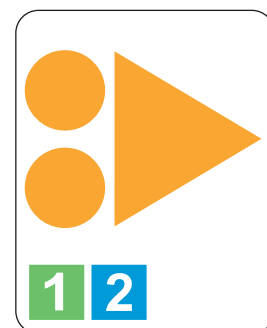

U3 - droite

## Types d'usagers : équestre et attelage

Pictogrammes type d'usage du sentier - type U

### PICTOGRAMMES

#### Descriptif :

■ **Matériau :** tôle d'aluminium 10/10e laquée, cuite au four.

■ **Pictogrammes** sérigraphiés encre UV directement sur la plaque. Deux couches de vernis U.V. polyester (garantie minimale 10 ans).

#### ■ Couleur :

Orange Pantone 151  
Rouge Pantone 485

#### ■ Dimensions :

94 mm x 47 mm.

■ **Finition :** angles arrondis.

■ **Fixation :** face avant par 2 perçages diam. 5 mm, vis bois, métal ou cheville à frapper selon support (cf. détail de fixations p 25).

#### À noter :

Une petite flèche directionnelle type U10 (format 94 x 47 mm) doit être accolée si besoin à ces pictogrammes pour indiquer dans quelle direction se trouve l'itinéraire concerné.

#### CONTACT

##### Département de la Haute-Savoie

Unité Sports de Pleine Nature et dynamisation touristique  
Direction Tourisme et Sport  
tél : 04 50 33 58 20



U4 - attelage



U6 - équestre



U7 - équestre et attelage



U9 - équestre non accessible attelage



U10 - flèche directionnelle



## Types d'usagers : personnes à mobilité réduite

Pictogrammes type d'usage du sentier - type U

### PICTOGRAMMES

#### Descriptif :

■ **Matériau :** tôle d'aluminium 10/10e laquée, cuite au four.

■ **Pictogrammes** sérigraphiés encre UV directement sur la plaque. Deux couches de vernis U.V. polyester (garantie minimale 10 ans).

#### ■ **Couleur :**

Vert Pantone 348.

Jaune Pantone 116.

Rouge Pantone 485.

Beige Pantone 155.

#### ■ **Dimensions :**

94 mm x 94 mm pour U11, U12, U13, U14.

94 mm x 47 mm pour petite plaque associée au U14.

■ **Finition :** angles arrondis.

■ **Fixation :** face avant par 4 perçages diam. 5 mm, vis bois, métal ou cheville à frapper selon support (cf. détail de fixations p 25).

#### CONTACT

##### Département

##### de la Haute-Savoie

Unité Sports de Pleine Nature et dynamisation touristique  
Direction Tourisme et Sport  
tél : 04 50 33 58 20



U11 - direction droite



U12 - direction gauche



U13 - double sens / continuité



U14 - non accessible

Au delà de cette limite, l'itinéraire peut comporter des dangers pour les personnes à mobilité réduite, notamment pour celles équipées de fauteuil.

## Services

Pictogrammes signalant un service - type E

### PICTOGRAMMES

22

#### À noter :

Une petite flèche directionnelle type C5 (format 94 x 47 mm) doit être accolée aux pictogrammes relatifs aux services ou aux points remarquables, pour indiquer dans quelle direction se trouve ce point.



E1 - camping



E2 - buvette



E3 - restauration



E4 - refuge



E5 - refuge buvette



E6 - refuge restauration



E7 - point d'eau



E8 - WC publics

#### CONTACT

Département de la Haute-Savoie

Unité Sports de Pleine Nature et dynamisation touristique  
Direction Tourisme et Sport  
tél : 04 50 33 58 20

## PICTOGRAMMES

23

### À noter :

Une petite flèche directionnelle (format 94 mm x 47 mm) type C5 doit être accolée aux pictogrammes relatifs aux services ou aux points remarquables, pour indiquer dans quelle direction se trouve ce point.

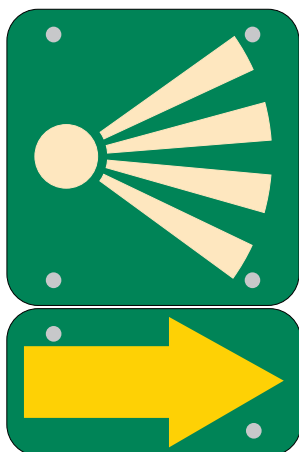

## Points d'intérêts

Pictogrammes signalant un point remarquable - types B et F



F1 - parapente

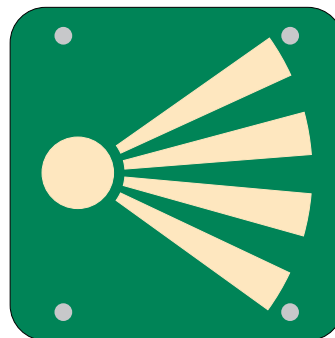

F2 - point de vue



F3 - table de lecture



F4 - via ferrata



B3 - escalade



B4 - grotte



B5 - réserve naturelle

### CONTACT

Département de la Haute-Savoie

Unité Sports de Pleine Nature et dynamisation touristique  
Direction Tourisme et Sport  
tél: 04 50 33 58 20

## PICTOGRAMMES

24

### Descriptif :

■ **Matériau :** tôle d'aluminium 10/10e laquée, cuite au four.

■ **Format :** 94 x 94 mm ou 117,5 x 94 mm (VTT) ou 94 x 47 mm (flèche C5 ou équestre U4 à U10).

■ **Perçage :** 4 angles, diam. 5 mm pour fixation.

■ **Pictogrammes** sérigraphiés encre U.V. directement sur la plaque. Deux couches de vernis U.V.

(garantie minimale 10 ans).

### ■ Couleur :

Vert Pantone 348.

Jaune Pantone 116.

Beige Pantone 155.

Orange Pantone 151.

Rouge Pantone 485.

## Support et fixation



Exemple de pictogramme - type C1

Pictogrammes placés sur : un poteau directionnel, un poteau balise, un mur, un rocher ou un arbre.

### Fixation :

■ Les pictogrammes sont vissés - type de visserie :

**N° 1** - arbre - écorce épaisse ou bois tendre : 3,5 x 40 mm, empreinte Torx TX 20.

**N° 2** - poteau balise et arbre - écorce lisse ou bois dur : 3,5 x 15 mm, empreinte Torx TX 20.

**N° 3** - poteau balise support à 45° : Vis M4 : 4 x 12 mm, empreinte Torx TX 20.

**N° 4** - support rocher ou mur : Cheville à frapper : 5 x 30 mm.

■ Les vis sont fournies avec le matériel signalétique.

N° 1



N° 2



N° 3



N° 4



Fixation : visserie et cheville

### CONTACT

#### Département

#### de la Haute-Savoie

Unité Sports de Pleine Nature et dynamisation touristique  
Direction Tourisme et Sport  
tél : 04 50 33 58 20

### À noter :

De manière exceptionnelle, il est possible de coller les pictogrammes sur des supports spécifiques n'autorisant pas la fixation vissée : poteau EDF béton, mur privé, réservoir...

## POTEAU BALISE

## Structure

### Assemblage des pictogrammes

- 1 Vue de face
- 2 Vue de profil
- 3 Détail des angles de coupe

Voir page 18 pour les précisions sur les différents types de pictogrammes.

#### Descriptif :

- Mélèze ou équivalent non traité, raboté.
- Poteaux montés sur supports métalliques galvanisés à chaud.

25

Emplacements des pictogrammes  
94 x 94 mm  
(4 pictos maximum)

#### À noter :

Sur le poteau balise, les pictogrammes sont vissés.  
Ils peuvent également être fixés sur les angles grâce à un système de platine inox (cf p. 16).

#### CONTACT

#### Département de la Haute-Savoie

Unité Sports de Pleine Nature et dynamisation touristique  
Direction Tourisme et Sport  
tél : 04 50 33 58 20

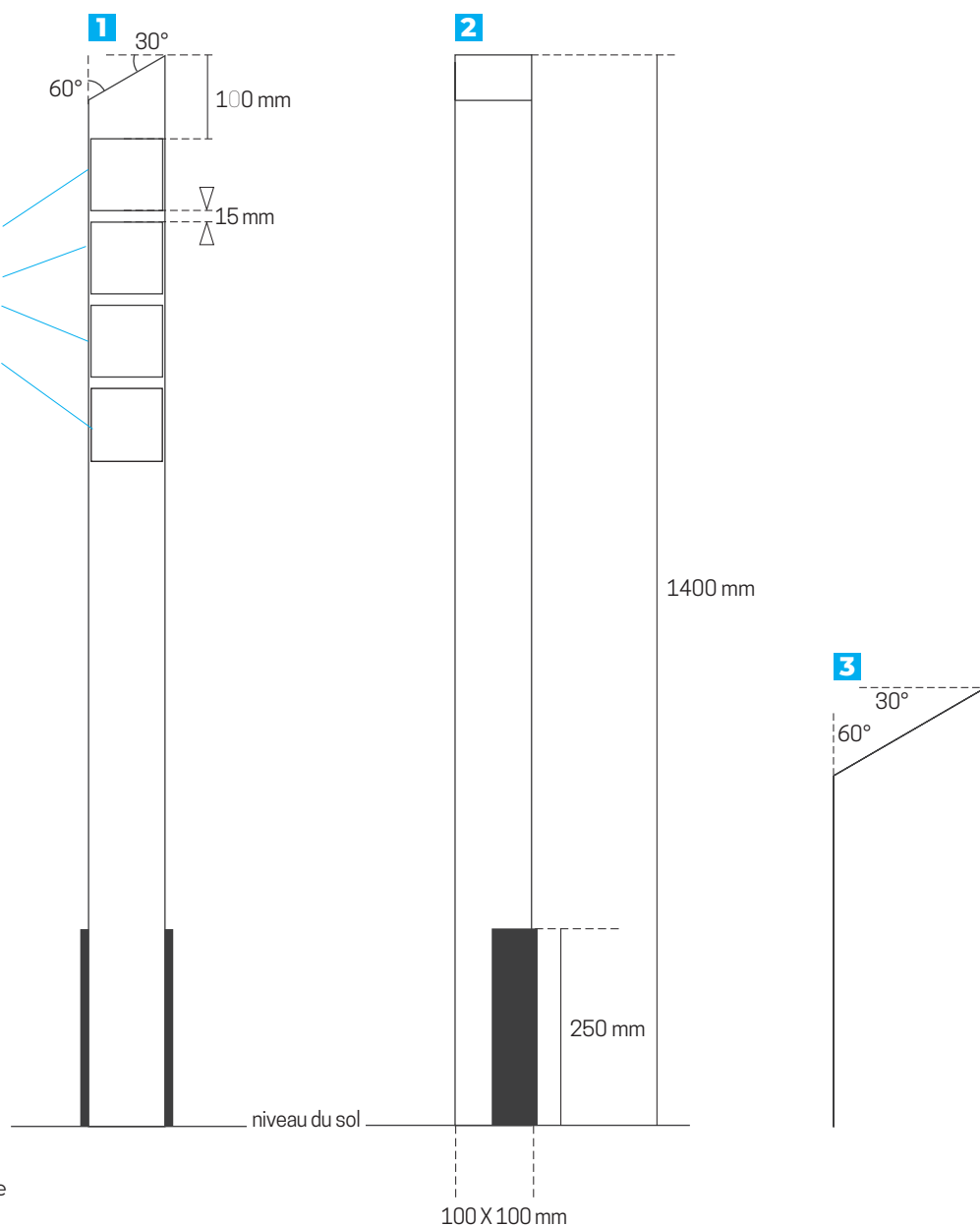

## POTEAU BALISE

26

### Fixation des pictogrammes :

■ **Fixation face avant :**  
avec 4 perçages traversants de 5 mm.  
4 vis bois inox peintes couleur Vert Pantone 348 ou blanc.  
Vis de diam. 3,5 mm, longueur 15 mm.

■ **Fixation en angle :**  
en position à 45°, réalisée par l'intermédiaire d'une platine inox «w» vissée sur l'angle du poteau.  
Le picto est fixé par 4 vis sur la platine inox par 4 perçages taraudés.  
4 vis M4 inox peintes couleur Vert Pantone 348 ou blanc.  
Vis de diam. 4 mm, longueur 12 mm.

### CONTACT

#### Département

#### de la Haute-Savoie

Unité Sports de Pleine Nature et dynamisation touristique  
Direction Tourisme et Sport  
tél : 04 50 33 58 20

## Structure

### Assemblage

1 Pictogramme : fixation face avant, vue en coupe.

2 Pictogramme : fixation en angle, vue en coupe

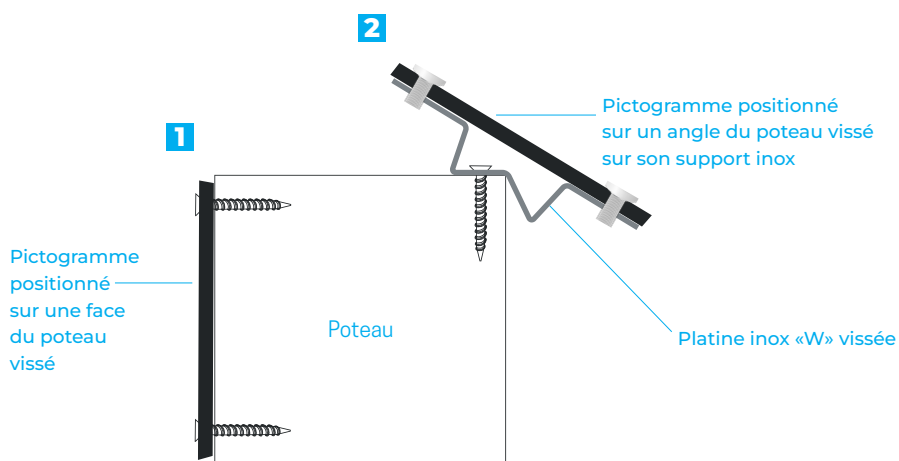

## PLAQUE INFORMATION ET SÉCURITÉ

### Plaque information :

■ **Contenu :** précisions sur l'itinéraire ou rappel comportemental à adopter.

■ **Couleur :** fond beige champagne, lettrage (noir).

### Plaque sécurité :

■ **Contenu :** recommandations liées à la sécurité du pratiquant.

■ **Couleur :** fond rouge, lettrage et pictogrammes (blanc, noir).

### Descriptif :

■ **Matériau :** stratifié compact de 13 mm gravée, type Trespa Météon®.

### ■ Dimensions :

Petit modèle :

320 x 240 mm.

Grand modèle :

400 x 240 mm.

### ■ Fixation :

principalement, en face avant avec perçage traversant.

Dimension visserie :

Diamètre : 5 mm.

Longueur : 60 mm.

Tête fraisée peinte.

Empreinte TORX T25.

Fixation en face arrière sur des cas particuliers.

### CONTACT

#### Département

#### de la Haute-Savoie

Unité Sports de Pleine Nature et dynamisation touristique  
Direction Tourisme et Sport  
tél : 04 50 33 58 20

## Contenu

### Plaque information

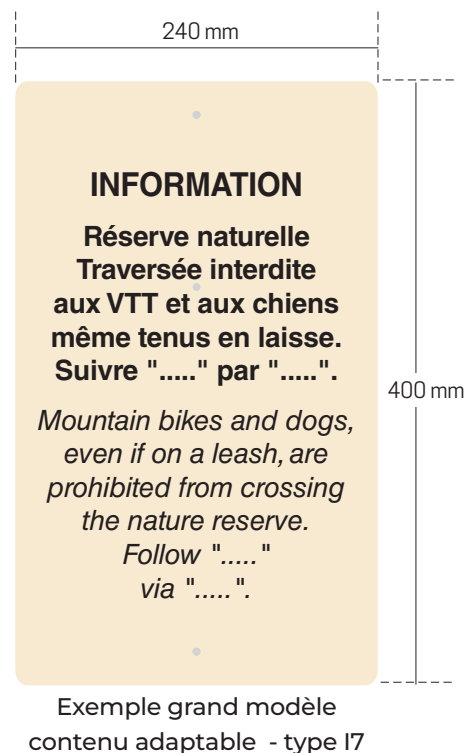

### Plaque sécurité



Liste exhaustive des différents modèles en annexe.

## PLAQUE INFORMATION ET SÉCURITÉ

28

### Descriptif :

■ Mélèze ou équivalent non traité, raboté.

■ Poteaux montés sur supports métalliques galvanisés à chaud.

### À noter :

#### Positionnement

#### sur poteau directionnel :

La plaque information / sécurité est à poser en face 1.

3 lames directionnelles + 1 panneau information / sécurité : poteau 2150 mm.  
Au-delà : poteau 2500 mm.

Écartement entre la dernière plaque directionnelle et la plaque information / sécurité : 40 mm.

### CONTACT

#### Département de la Haute-Savoie

Unité Sports de Pleine Nature et dynamisation touristique  
Direction Tourisme et Sport  
tél : 04 50 33 58 20

## Structure

### Montage

**1** Montage sur poteau support dédié : 1850 mm.

**2** Montage sur poteau directionnel : 2150 mm.

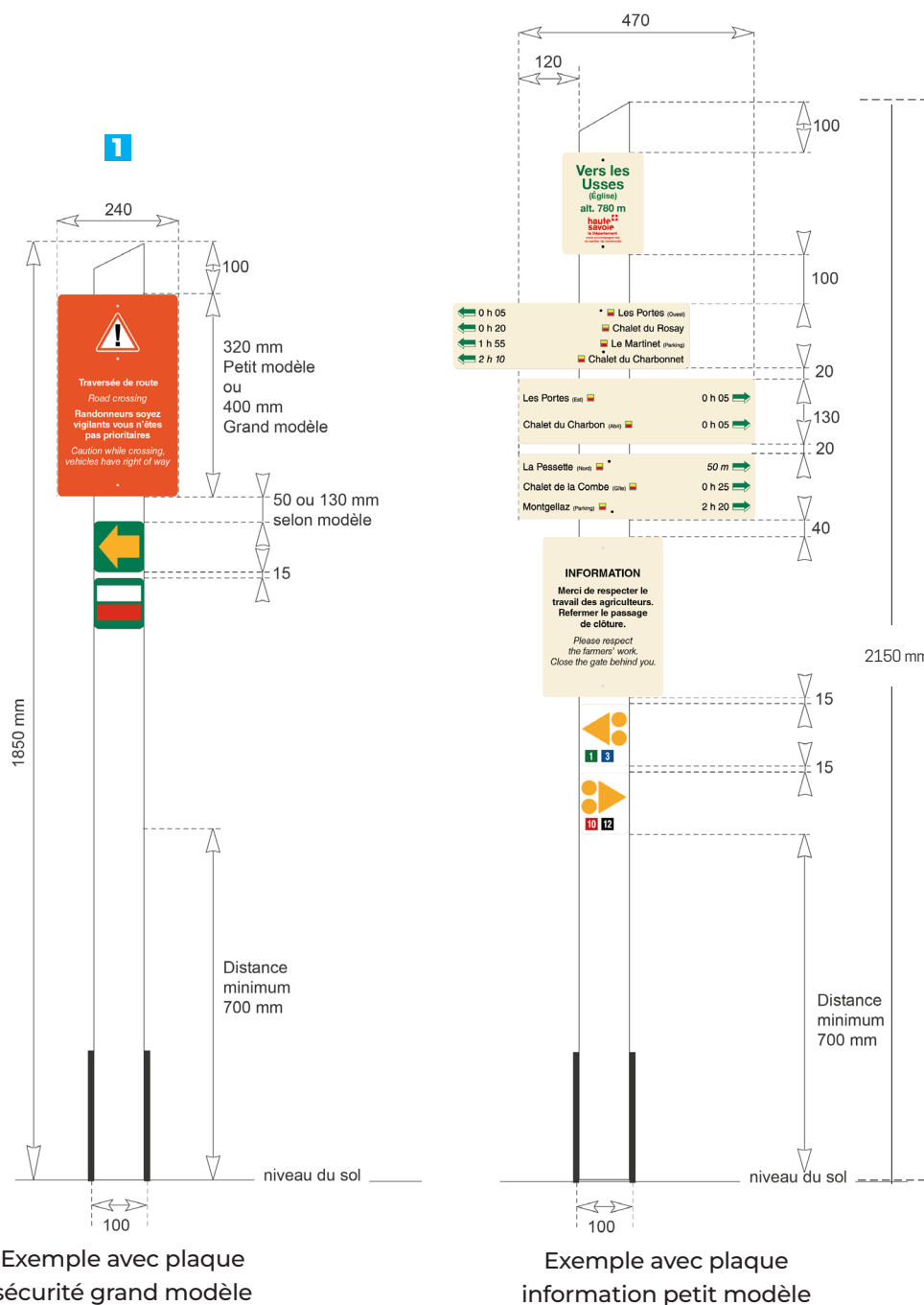

## FIXATION

29

### Descriptif :

Ferrure en acier plié 4 mm d'épaisseur, galvanisation à chaud.

## Systemes de fixation au sol

1 Fer platine (système à privilégier).

2 Fer à sceller.

3 Fer pieu.

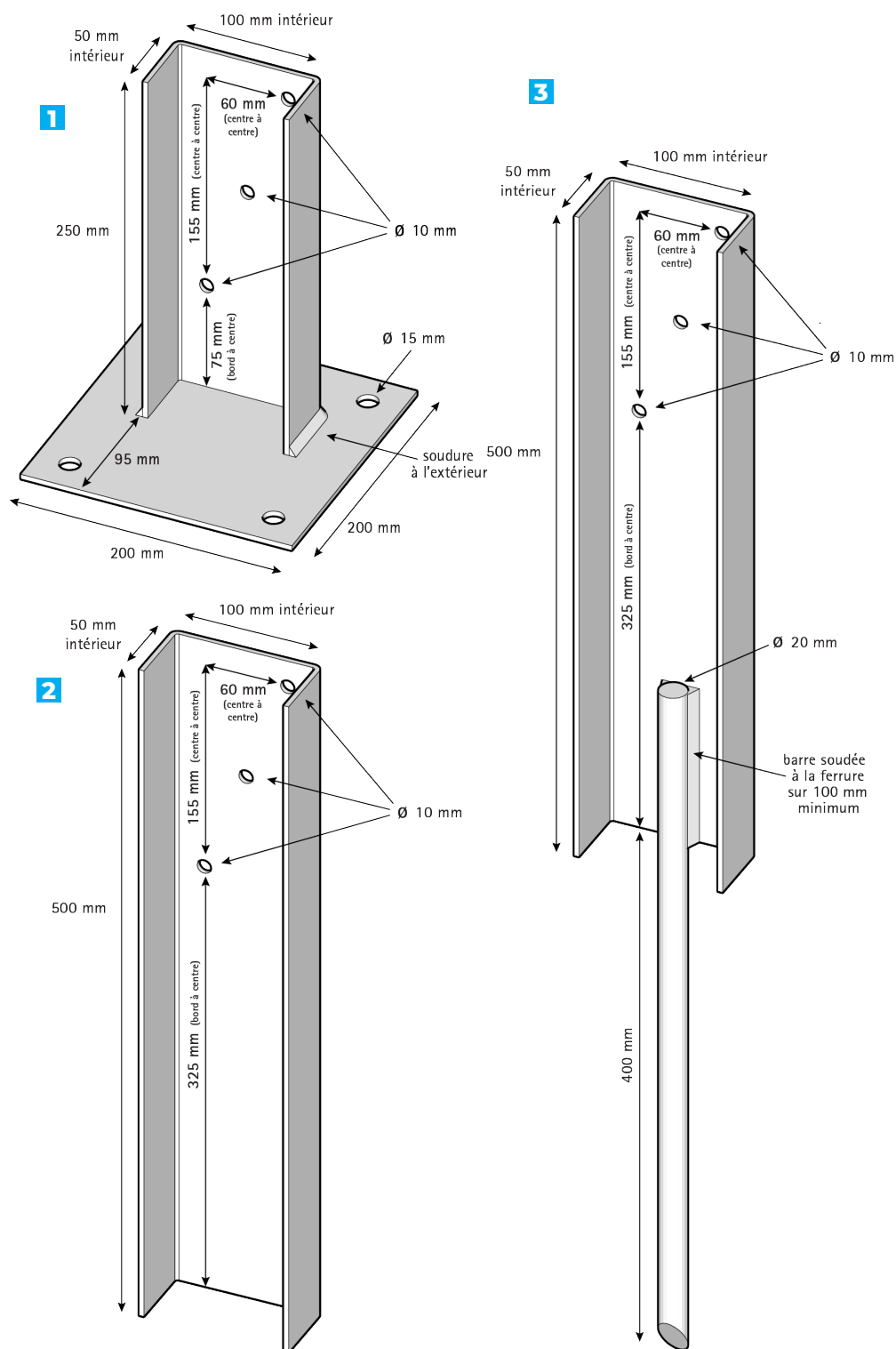

### CONTACT

#### Département de la Haute-Savoie

Unité Sports de Pleine Nature et dynamisation touristique  
Direction Tourisme et Sport  
tél : 04 50 33 58 20



Charte du balisage des sentiers de randonnée en Haute-Savoie

---

## Annexes - autres mobiliers

PLAQUE MURALE ET PLAQUE URBAINE ..... p. 30

PLAQUE INFORMATION - DIFFÉRENTS MODÈLES ..... p. 31

PLAQUE SÉCURITÉ - DIFFÉRENTS MODÈLES ..... p. 33

PLAQUE REFUGE ..... p. 37

PLAQUE PLAN DE SITUATION ..... p. 38

HÉLICE SUR POTEAU ROND (cas particulier) ..... p. 39



**CONTACT**  
**Département de la Haute-Savoie**  
 Unité Sports de Pleine Nature  
 et dynamisation touristique  
 Direction Tourisme et Sport  
 tél : 04 50 33 58 20

## ANNEXES

### Descriptif :

■ **Matériau** : stratifié compact de 13 mm gravée, type Trespa Météon®.

■ **Couleur** : beige champagne.

■ **Dimensions** : 500 mm x 240 mm.

### ■ Lettrage et

**pictogrammes (GR, GRP)** réalisés par gravure en creux en 3D et peint avec une peinture polyuréthane bi-composant.

### ■ au verso :

Numéro d'identification, Identification du prestataire fabricant.

■ **Finition** : angles arrondis et chanfrein sur chaque côté.

### ■ Fixation :

Plaque murale en face avant, 4 perçages de 5,2 mm fraisés. 4 vis peintes 5 x 60 mm fournis.

Plaque urbaine : système de 2 rails aluminium fixés en face arrière à profil standard pour boulon M8 tête hexagonale et colliers pour fixation sur poteau mobilier urbain. Boulons et colliers non fournis (dépend du diam. du poteau support).

### CONTACT

#### Département de la Haute-Savoie

Unité Sports de Pleine Nature et dynamisation touristique  
Direction Tourisme et Sport  
tél : 04 50 33 58 20

## Plaque murale et plaque urbaine

Les plaques murales ou urbaines sont une adaptation de la signalétique directionnelle pour des cas particuliers où il n'est pas possible d'installer un poteau directionnel en espace naturel ou en milieu urbain. Ce type de plaque intègre sur un même panneau lieu-dit, altitude et directions, afin d'avoir un seul mobilier. La plaque murale se fixe en applique sur un mur ou un rocher. La plaque urbaine se fixe sur les nombreux supports existants de signalétique en zone urbaine (poteau de police, poteau de plaques de rue, réverbère).

### Plaque murale

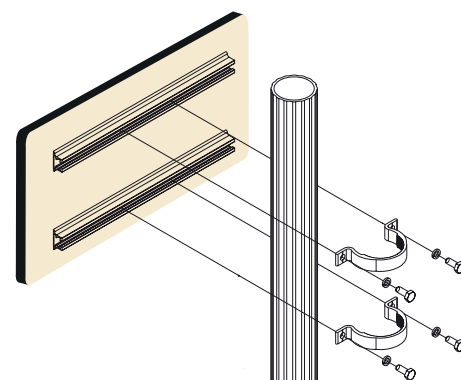
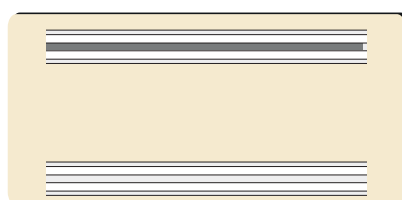
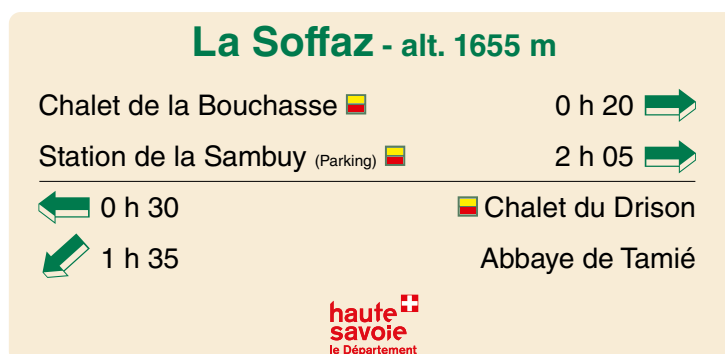
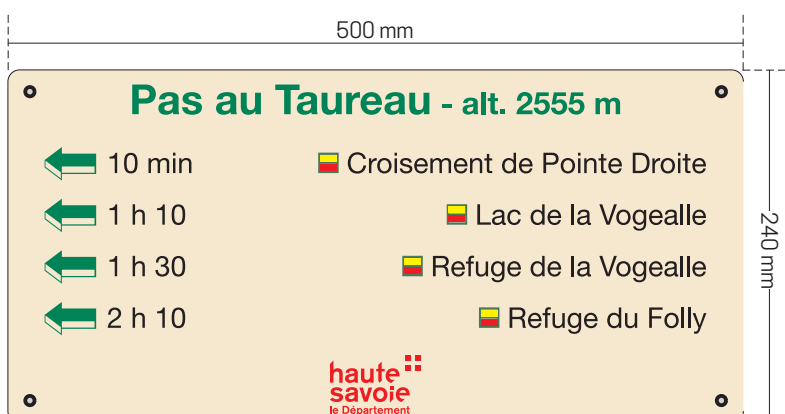

## ANNEXES

32

### À noter :

Rappel du format :  
320 mm x 240 mm.

# Plaque information - modèles

## Petit modèle

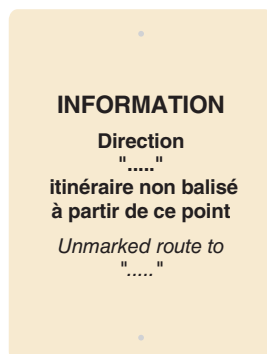

Modèle - I2

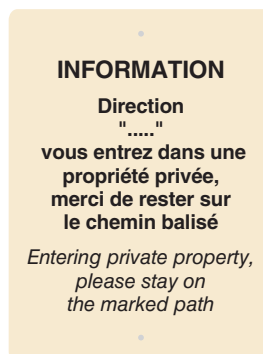

Modèle - I3



Modèle - I5

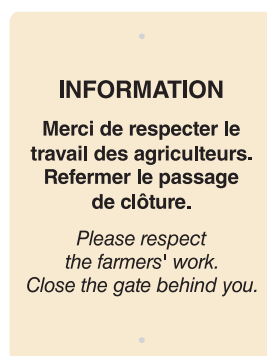

Modèle - I8

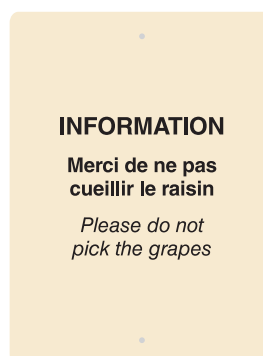

Modèle - I9

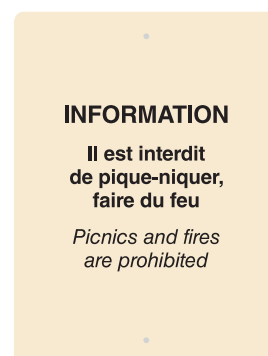

Modèle - I10



Modèle - I11



Modèle - I12

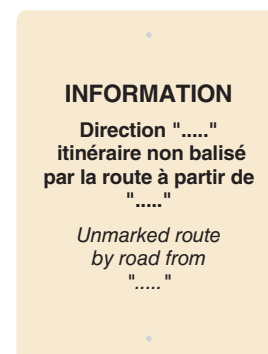

Modèle - I13

## CONTACT

### Département de la Haute-Savoie

Unité Sports de Pleine Nature  
et dynamisation touristique  
Direction Tourisme et Sport  
tél : 04 50 33 58 20

## ANNEXES

33

### À noter :

Rappel du format :  
400 mm x 240 mm.

# Plaque information - modèles

## Grand modèle

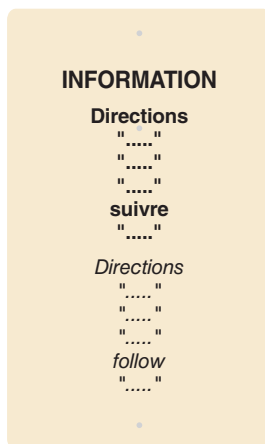

Modèle - I1

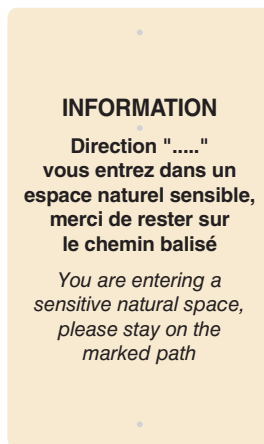

Modèle - I4

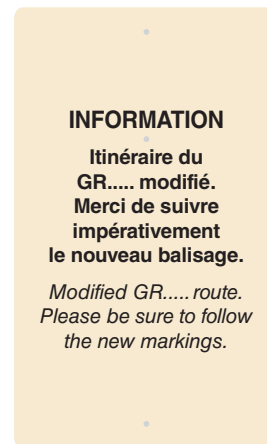

Modèle - I6



Modèle - I7

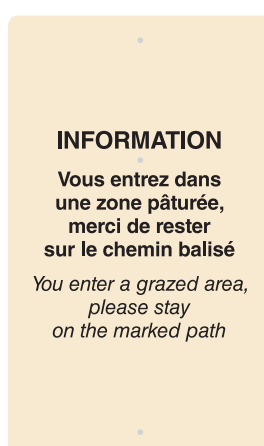

Modèle - I14

## CONTACT

### Département de la Haute-Savoie

Unité Sports de Pleine Nature  
et dynamisation touristique  
Direction Tourisme et Sport  
tél : 04 50 33 58 20

## ANNEXES

34

### À noter :

Rappel du format :  
320 mm x 240 mm.

Si possible, privilégier les modèles standards aux modèles avec contenus adaptables.

# Plaque sécurité - modèles

## Petit modèle



Modèle - S1

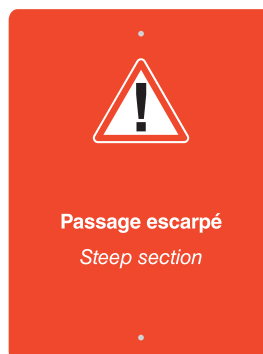

Modèle - S2



Modèle - S3



Modèle - S4



Modèle - S5



Modèle - S6



Modèle - S7



Modèle - S9



Modèle - S10

Sur le modèle S10, deux options de contenu informatif :

- «Itinéraire de haute montagne non balisé à partir de ce point»

ou

- «Itinéraire de haute montagne non balisé à partir de....» intégrant un lieu-dit précis.

### CONTACT

Département  
de la Haute-Savoie

Unité Sports de Pleine Nature  
et dynamisation touristique  
Direction Tourisme et Sport  
tél : 04 50 33 58 20

## ANNEXES

35

### À noter :

Rappel du format :  
320 mm x 240 mm.

Si possible, privilégier les modèles standards aux modèles avec contenus adaptables.

# Plaque sécurité - modèles

## Petit modèle



Modèle - S11



Modèle - S13



Modèle - S14



Modèle - S15



Modèle - S16



Modèle - S17



Modèle - S19



Modèle - S20



Modèle - S21

### CONTACT

#### Département de la Haute-Savoie

Unité Sports de Pleine Nature  
et dynamisation touristique  
Direction Tourisme et Sport  
tél : 04 50 33 58 20

## ANNEXES

36

### À noter :

Rappel du format :  
320 mm x 240 mm.

Si possible, privilégier les modèles standards aux modèles avec contenus adaptables.

# Plaque sécurité - modèles

## Petit modèle



Modèle - S24

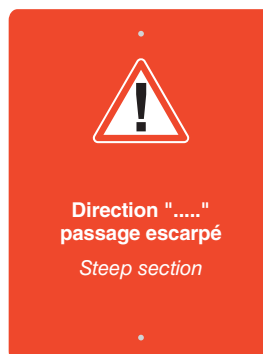

Modèle - S25

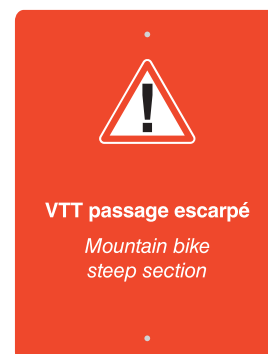

Modèle - S26



Modèle - S27

### CONTACT

#### Département de la Haute-Savoie

Unité Sports de Pleine Nature  
et dynamisation touristique  
Direction Tourisme et Sport  
tél : 04 50 33 58 20

## ANNEXES

37

### À noter :

Rappel du format :  
400 mm x 240 mm.

Si possible, privilégier les modèles standards aux modèles avec contenus adaptables.



Modèle - S29

### CONTACT

#### Département

#### de la Haute-Savoie

Unité Sports de Pleine Nature  
et dynamisation touristique  
Direction Tourisme et Sport  
tél : 04 50 33 58 20

# Plaque sécurité - modèles

## Grand modèle



Modèle - S8



Modèle - S12



Modèle - S18



Modèle - S22



Modèle - S23



Modèle - S28



Modèle - S30



Modèle - S31



Modèle - S32

## ANNEXES

### À noter :

Les plaques comportent deux parties :

■ **Une partie fixe** : Lettrage de la partie fixe réalisé par gravure en creux en 3D et peint avec une peinture polyuréthane bi composant de couleur noire pour le dénivelé, les temps de marche. Nom du refuge réalisé par gravure en creux en 3D et peint avec une peinture polyuréthane bi composant de couleur verte (référence couleur : pantone 348).

■ **Une partie mobile** constituée d'un volet avec axe rotatif gravé sur les deux faces (recto/verso).

### Descriptif :

■ **Matériau** : stratifié compact de 13 mm gravée, type Trespa Météon®.

■ Lettrage réalisé par gravure en creux en 3D et peint avec une peinture polyuréthane bi composant.

■ Angles arrondis et chanfrein sur chaque côté.

■ Numéro d'identification et nom du prestataire gravés au verso.

### CONTACT

#### Département de la Haute-Savoie

Unité Sports de Pleine Nature et dynamisation touristique  
Direction Tourisme et Sport  
tél : 04 50 33 58 20

## Plaque refuge

Ces plaques sont destinées à donner des informations à l'utilisateur quant au refuge situé sur l'itinéraire : temps de marche, dénivelé jusqu'au refuge, informations relatives à la capacité du refuge et aux services proposés. Ces informations étant variables en fonction du mode de gardiennage (période "gardé", période "non gardé"), elles sont gravées sur chaque face du volet mobile.

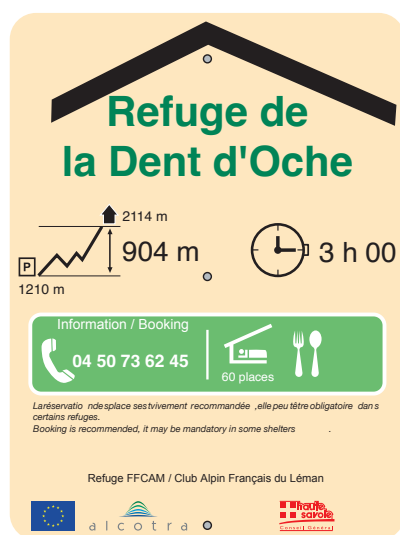

Dimension de la plaque : 320 x 240 mm  
Dimension du volet : 215 x 45 mm

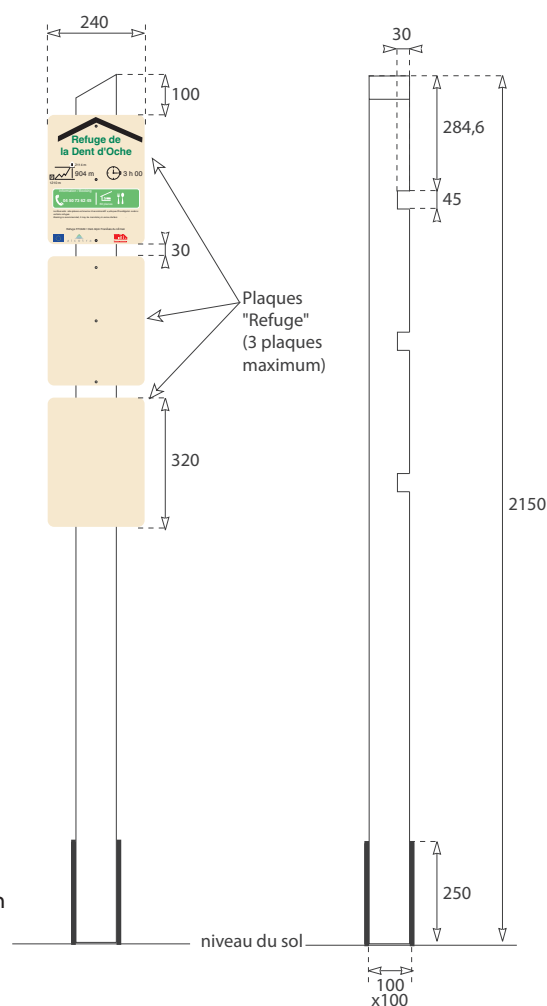

## ANNEXES

### Descriptif :

**Matériau et procédé de fabrication :** adhésif sur panneau sandwich de type Alu dibond.

Angles arrondis.

**Format :** 320 mm x 240 mm.

**Fixation :** face avant par 2 vis. Panneau positionné en face 1 du poteau. Pour les poteaux directionnels avec une plaque information / sécurité, la hauteur du poteau passe à 2 500 mm.

### À noter :

À utiliser seulement sur des secteurs bien spécifiques très fréquentés. Ce panneau ne doit pas remplacer les outils d'information embarqués par le pratiquant (cartes, topo-guides papiers ou numériques) qui sont complémentaires à la signalétique et au balisage de terrain.

### CONTACT

Département de la Haute-Savoie

Unité Sports de Plaine Nature et dynamisation touristique  
Direction Tourisme et Sport  
tél : 04 50 33 58 20

## Plaque plan de situation

Ce panneau est implanté sur un poteau directionnel sur des secteurs à enjeux avec une fréquentation importante : péri-urbain, site touristique majeur, site classé et protégé.

**Objectif :** permettre au pratiquant de se repérer par rapport à un maillage / réseau d'itinéraires dense et complexe.

Chaque plan est orienté spécifiquement selon l'implantation et l'orientation du poteau directionnel du carrefour concerné afin de faciliter la lecture et l'orientation par le pratiquant.

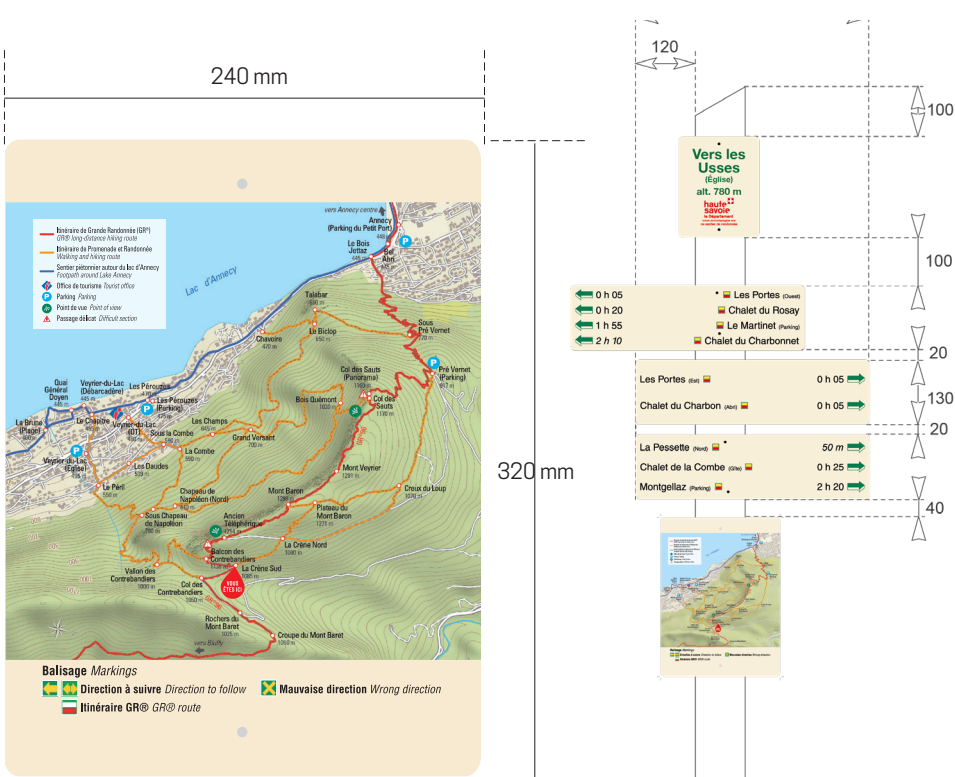

Ce panneau intègre également un rappel sur le fonctionnement du balisage.



## ANNEXES

### Descriptif :

■ **Matériau :** stratifié compact de 13 mm gravée, type Trespa Météon®.

Chanfrein sur les faces avant et arrière.

■ **Épaisseur :** 13 mm.

■ **Couleur beige** Champagne.

■ **Flèche défoncée** de couleur référencée Pantone 348.

■ **Lettrage réalisé par gravure en creux en 3D et peint avec une peinture polyuréthane bi composant (pantone 348).**

■ **Utilisation du bas de casse** avec une capitale au début de chaque nom. Quatre directions maximum par panneau. Trois pictogrammes maximum par ligne.

■ **Support :** poteau bois diamètre : 100 mm.

### CONTACT

**Département de la Haute-Savoie**

Unité Sports de Pleine Nature et dynamisation touristique  
Direction Tourisme et Sport  
tél : 04 50 33 58 20

# Disposition en hélice sur poteau rond Variante à la charte départementale de balisage - Pays du Mont-Blanc

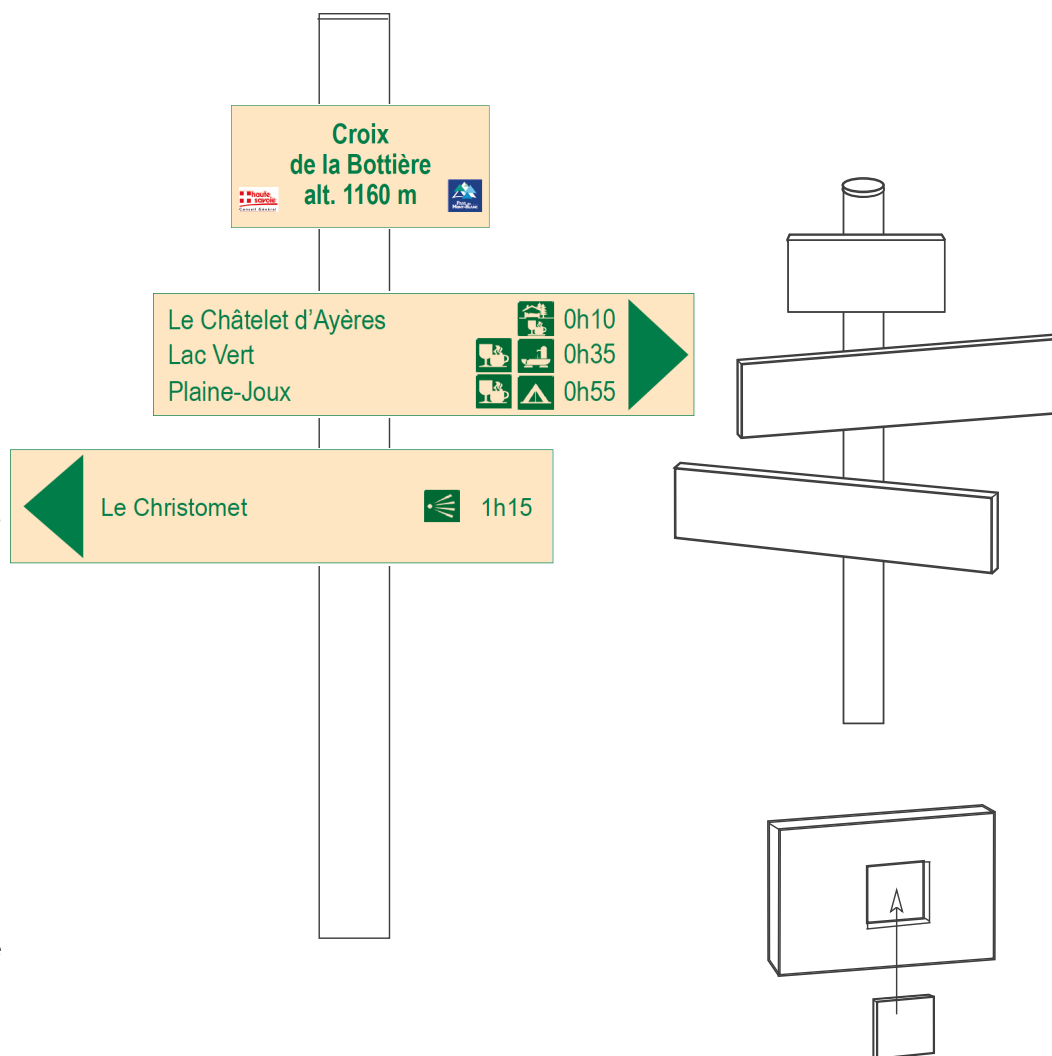



## Charte du balisage des sentiers de randonnée en Haute-Savoie

---

## Conclusion

Des documents techniques présentant la réalisation du plan de balisage, du canevas horaire et de la pose de la signalétique peuvent être mis à disposition sur demande auprès du service du Département de la Haute-Savoie.

Dans ce cadre, des formations techniques sont dispensées chaque année par le Département de la Haute-Savoie.



### CONTACT

#### Département de la Haute-Savoie

Unité Sports de Pleine Nature  
et dynamisation touristique  
Direction Tourisme et Sport  
tél : 04 50 33 58 20

**haute  
savoie**  
le Département



## **Département de la Haute-Savoie**

Unité Sports de Pleine Nature  
et dynamisation touristique  
Direction Tourisme et Sport

20 avenue du Parmelan

74 000 ANNECY

Tél : 04 50 33 58 20

Avec la participation de MOGOMA et l'Atelier du Promeneur  
Crédits photos : Jean-Pierre Vinadia, Audrey Wlodarczyk,  
Anthony Rochette - Atelier 963, Xavier Barraud, Fédération  
des Randonneurs Équestres Départementaux de Haute-  
Savoie.

Mars 2024